



FÍSICA
LITERATURA
EM LÍNGUA PORTUGUESA
ITALIANO

VESTIBULAR 2019

INSTRUÇÕES

- ✍ Verifique se este caderno contém 75 questões (**Física** - questões 01 a 25; **Literatura em Língua Portuguesa** - questões 26 a 50; e **Italiano** - questões 51 a 75). Caso contrário, solicite ao fiscal da sala outro caderno completo. Não serão aceitas reclamações posteriores.
- ✍ Você dispõe de 4h30min para realizar as provas do dia e preencher a folha de respostas.
- ✍ Não será permitida a saída da sala antes de transcorridas 2 horas do início da prova.
- ✍ Para cada questão, existe apenas uma alternativa correta.
- ✍ Ao transcrever suas respostas para a folha de respostas, faça-o com cuidado, evitando rasuras, pois ela é o documento oficial do Concurso e não será substituída. Preencha completamente as elipses (●) na folha de respostas.
- ✍ O caderno de questões deverá ser entregue ao fiscal da sala ao término da prova e lhe será devolvido no dia seguinte ao da realização da prova, à exceção do último dia, quando você poderá levá-lo ao sair.
- ✍ A folha de respostas é a prova legal exclusiva de suas respostas. Devolva-a ao fiscal da sala, sob pena de exclusão do Concurso.
- ✍ Não é permitida, sob hipótese alguma, a anotação do seu gabarito.
- ✍ Ao concluir, levante a mão e aguarde o fiscal. Os dois últimos candidatos deverão retirar-se da sala de prova ao mesmo tempo.

Nome do Candidato

Número de Inscrição

Comissão Permanente de Seleção – COPERSE

DIREITOS AUTORAIS RESERVADOS. PROIBIDA A REPRODUÇÃO, AINDA QUE PARCIAL, SEM AUTORIZAÇÃO PRÉVIA.

FÍSICA

- 01.** Um automóvel viaja por uma estrada retilínea com velocidade constante. A partir de dado instante, considerado como $t=0$, o automóvel sofre acelerações distintas em três intervalos consecutivos de tempo, conforme representado no gráfico abaixo.

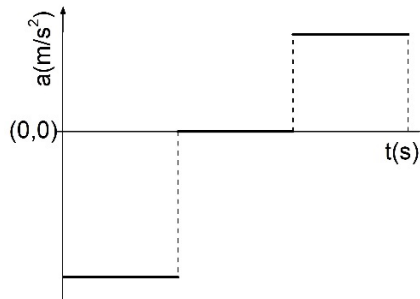

Assinale a alternativa que contém o gráfico que melhor representa o deslocamento do automóvel, nos mesmos intervalos de tempo.

Informação: nos gráficos, $(0,0)$ representa a origem do sistema de coordenadas.

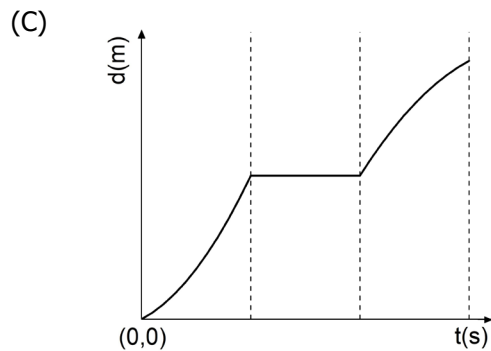
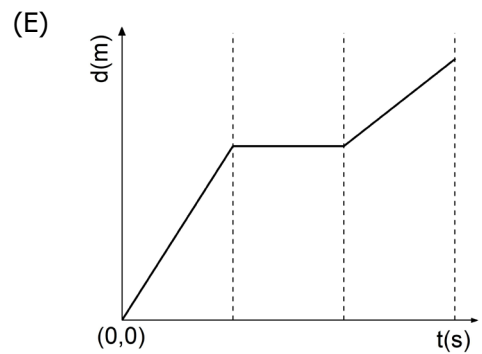
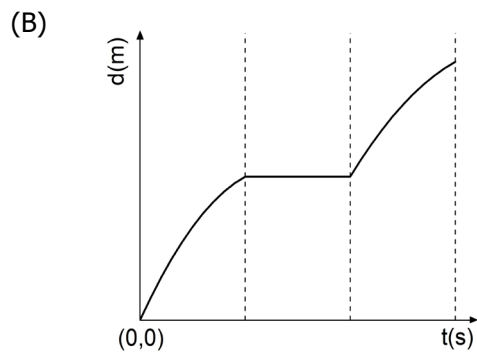
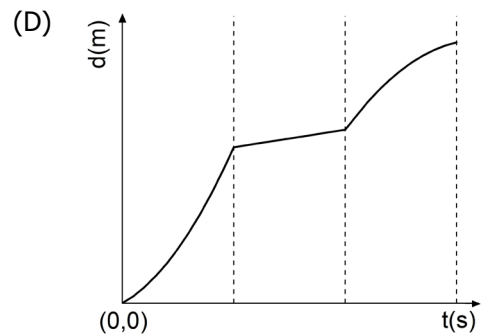
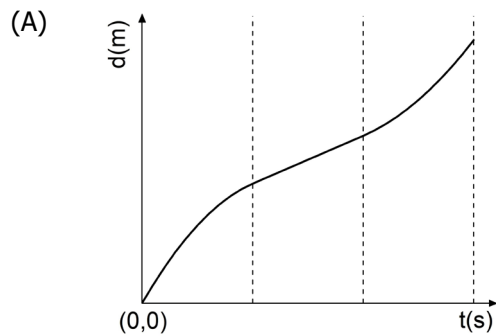

-
02. Na figura abaixo, duas forças de intensidade $F_A=20\text{ N}$ e $F_B=50\text{ N}$ são aplicadas, respectivamente, a dois blocos A e B, de mesma massa m , que se encontram sobre uma superfície horizontal sem atrito. A força F_B forma um ângulo θ com a horizontal, sendo $\sin \theta=0,6$ e $\cos \theta=0,8$.

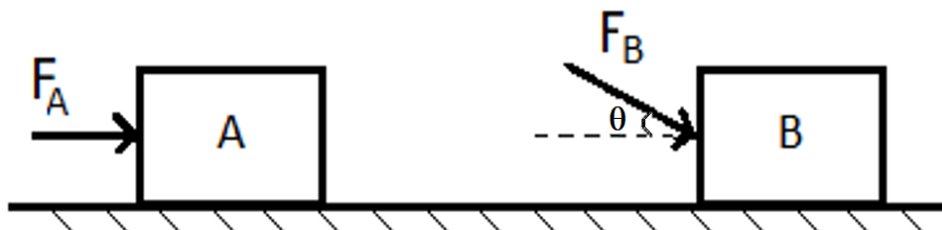

A razão a_B/a_A entre os módulos das acelerações a_B e a_A , adquiridas pelos respectivos blocos B e A, é igual a

- (A) 0,25.
(B) 1.
(C) 2.
(D) 2,5.
(E) 4.
-
03. Em 12 de agosto de 2018, a NASA lançou uma sonda espacial, a *Parker Solar Probe*, com objetivo de aprofundar estudos sobre o Sol e o vento solar (o fluxo contínuo de partículas emitidas pela coroa solar). A sonda deverá ser colocada em uma órbita tal que, em seu ponto de máxima aproximação do Sol, chegará a uma distância deste menor que $1/24$ da distância Sol-Terra. Considere F_T o módulo da força gravitacional exercida pelo Sol sobre a sonda, quando esta se encontra na atmosfera terrestre, e considere F_S o módulo da força gravitacional exercida pelo Sol sobre a sonda, quando a distância desta ao Sol for igual a $1/24$ da distância Sol-Terra.

A razão F_S/F_T entre os módulos dessas forças sobre a sonda é igual a

- (A) 1.
(B) 12.
(C) 24.
(D) 144.
(E) 576.

04. A figura abaixo representa um sistema de coroas dentadas de uma bicicleta, que está se movendo com velocidade constante. As coroas dentadas giram sem atrito em torno de seus eixos.

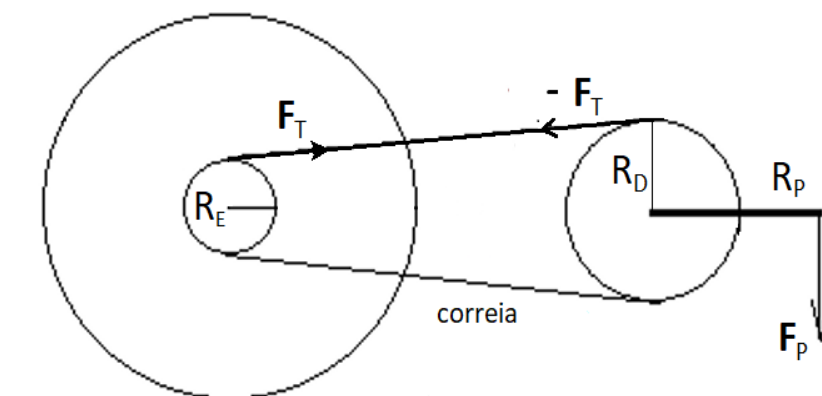

A coroa dentada dianteira de raio R_D é movimentada pelos pedais e está ligada à coroa traseira de raio R_E pela correia de massa desprezível. F_P é a força aplicada no pedal cujo comprimento é R_P a partir do centro da coroa.

Nessa situação, o módulo do torque transmitido à roda traseira, através da coroa de raio R_E , é

- (A) $R_E R_P F_P / R_D$.
 (B) $R_E R_D F_P / R_P$.
 (C) $R_D R_P F_P / R_E$.
 (D) $R_P F_P / (R_E R_D)$.
 (E) $R_E F_P / (R_P R_D)$.
05. Um dispositivo de lançamento vertical de massas consiste em um tubo com uma mola sobre a qual são colocados objetos. Após a mola ser comprimida, o sistema massa-mola é liberado. Não há contato entre a massa e a parede do tubo, e a resistência do ar é desprezível.

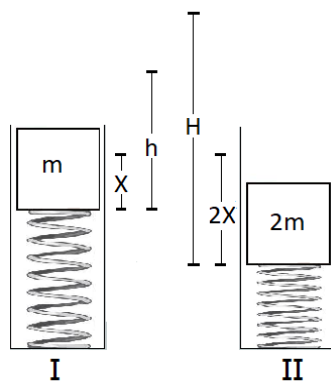

Na figura I, um objeto de massa m é colocado sobre uma mola de constante elástica k . A mola é então comprimida por uma distância X . Quando o sistema é liberado, o objeto é arremessado verticalmente e atinge uma altura h .

Na figura II, um objeto de massa $2m$ é colocado sobre a mesma mola e esta é comprimida por uma distância $2X$. Nesse caso, a altura H atingida pelo objeto, após a liberação do sistema, é

- (A) $h/2$.
 (B) h .
 (C) $h\sqrt{2}$.
 (D) $2h$.
 (E) $4h$.

- 06.** Na figura abaixo, um corpo de massa M desliza com velocidade constante sobre um plano inclinado que forma um ângulo θ com o plano horizontal. Considere g o módulo da aceleração da gravidade e despreze a resistência do ar.

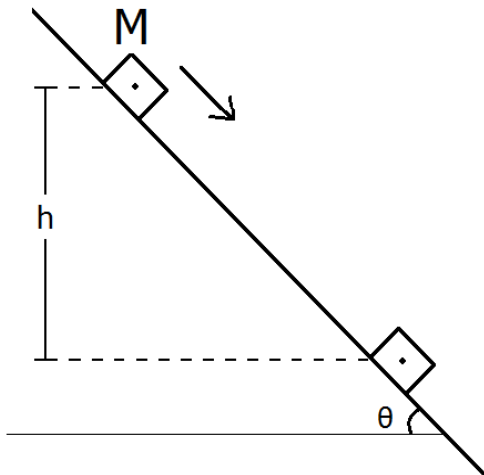

Assinale a alternativa que preenche corretamente as lacunas do enunciado abaixo, na ordem em que aparecem.

Quando o centro de massa do corpo desce uma altura h , os trabalhos realizados pela força peso e pela força de atrito entre corpo e plano são, respectivamente, e

- (A) $-Mgh$ $- Mgh$
- (B) Mgh $- Mgh$
- (C) $Mgh\sin\theta$ $- Mgh$
- (D) $Mgh\sin\theta$ $- Mgh\cos\theta$
- (E) $Mgh\cos\theta$ $- Mgh\sin\theta$

- 07.** Um bloco B está suspenso por um fio de massa desprezível e apoiado sobre um plano inclinado P , conforme representa a figura abaixo. Não há atrito entre o bloco e o plano nem entre o plano e a superfície horizontal. O sistema está inicialmente em repouso.

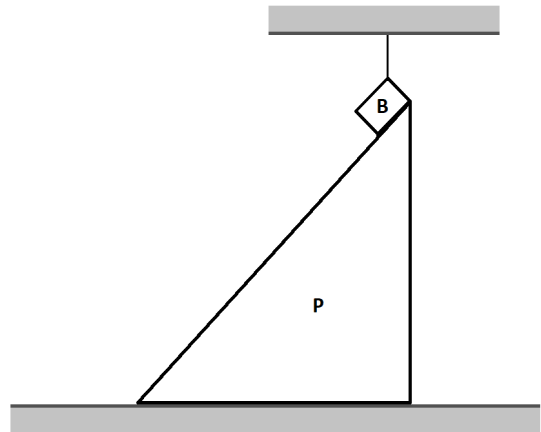

Assinale a alternativa que indica, respectivamente, através das setas, a trajetória seguida pelos centros de massa do bloco e do sistema bloco+plano inclinado, quando o fio é cortado.

- (A)
- (B)
- (C)
- (D)
- (E)

-
08. A esfera de massa M cai, de uma altura h , verticalmente ao solo, partindo do repouso. A resistência do ar é desprezível.

A figura a seguir representa essa situação.

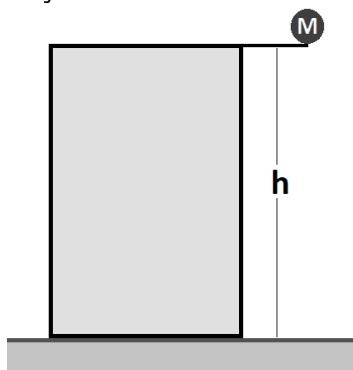

Sendo T o tempo de queda e g o módulo da aceleração da gravidade, o módulo da quantidade de movimento linear da esfera, quando atinge o solo, é

- (A) Mh/T .
(B) Mgh/T .
(C) $Mg^2/(2T^2)$.
(D) MgT .
(E) MhT .
-
09. Impulso específico é uma medida da eficiência do uso do combustível por motores a jato para produzir o necessário impulso. Ele é calculado pela razão entre os módulos do impulso produzido pelo motor e do peso do combustível usado, P_c , isto é, I/P_c .

A figura abaixo representa a força produzida por um motor a jato durante 30 s.

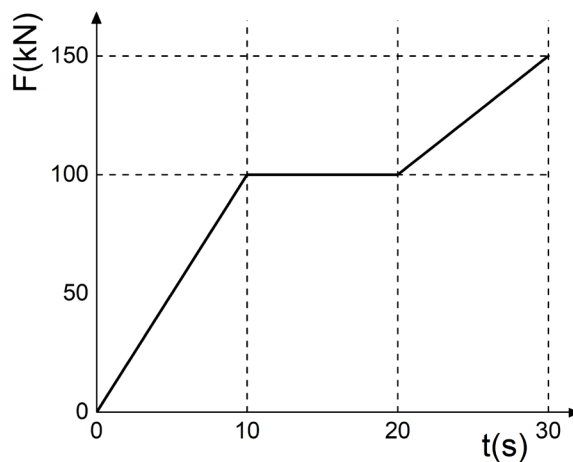

Sabendo que o impulso específico do motor é de 2000 s e considerando o módulo da aceleração da gravidade igual a 10 m/s^2 , a massa de combustível usado nesse intervalo de tempo foi de

- (A) 13,75 kg.
(B) 137,5 kg.
(C) 275,0 kg.
(D) 1375 kg.
(E) 2750 kg.

-
10. Em um tubo transparente em forma de U contendo água, verteu-se, em uma de suas extremidades, uma dada quantidade de um líquido não miscível em água. Considere a densidade da água igual a 1 g/cm^3 .

A figura abaixo mostra a forma como ficaram distribuídos a água e o líquido (em cinza) após o equilíbrio.

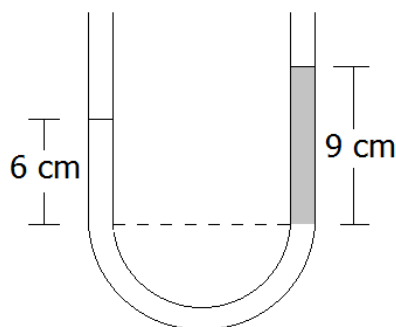

Qual é, aproximadamente, o valor da densidade do líquido, em g/cm^3 ?

- (A) 1,5.
(B) 1,0.
(C) 0,9.
(D) 0,7.
(E) 0,5.
-
11. A telefonia celular utiliza radiação eletromagnética na faixa da rádio-frequência (RF: 10 MHz – 300 GHz) para as comunicações. Embora não ionizantes, essas radiações ainda podem causar danos aos tecidos biológicos através do calor que elas transmitem. A taxa de absorção específica (SAR – *specific absorption rate*) mede a taxa na qual os tecidos biológicos absorvem energia quando expostos às RF's, e é medida em Watt por quilograma de massa do tecido (W/kg).

No Brasil, a Agência Nacional de Telecomunicações, ANATEL, estabeleceu como limite o valor de 2 W/kg para a absorção pelas regiões da cabeça e tronco humanos. Os efeitos nos diferentes tecidos são medidos em laboratório. Por exemplo, uma amostra de tecido do olho humano exposta por 6 minutos à RF de 950 MHz, emitida por um telefone celular, resultou em uma SAR de $1,5 \text{ W/kg}$.

Considerando o calor específico desse tecido de $3600 \text{ J/(kg } ^\circ\text{C)}$, sua temperatura (em $^\circ\text{C}$) aumentou em

- (A) 0,0025.
(B) 0,15.
(C) 0,25.
(D) 0,67.
(E) 1,50.

12. Considere as afirmações abaixo, sobre o comportamento térmico dos gases ideais.

- I - Volumes iguais de gases diferentes, na mesma temperatura inicial, quando aquecidos sob pressão constante de modo a sofrerem a mesma variação de temperatura, dilatam-se igualmente.
- II - Volumes iguais de gases diferentes, na mesma temperatura e pressão, contêm o mesmo número de moléculas.
- III- Uma dada massa gasosa, quando mantida sob pressão constante, tem temperatura T e volume V diretamente proporcionais.

Quais estão corretas?

- (A) Apenas I.
- (B) Apenas II.
- (C) Apenas I e III.
- (D) Apenas II e III.
- (E) I, II e III.

Instrução: O enunciado a seguir refere-se às questões **13** e **14**.

Um gás ideal contido em um cilindro com pistão pode ser levado de um estado inicial i até um estado final f , seguindo dois processos distintos, I e II, conforme ilustrado na figura abaixo.

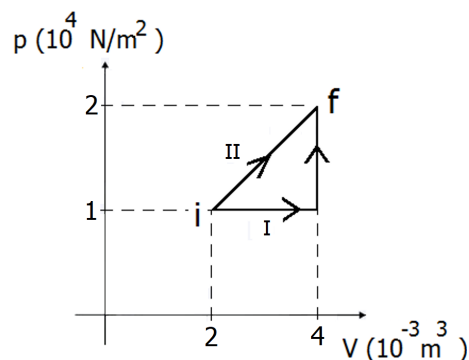

13. Os trabalhos W_I e W_{II} , realizados pelo gás nos processos I e II, valem respectivamente

- (A) 10 J e 30 J.
- (B) 20 J e 20 J.
- (C) 20 J e 30 J.
- (D) 30 J e 10 J.
- (E) 30 J e 20 J.

14. Assinale a alternativa que preenche corretamente as lacunas do enunciado abaixo, na ordem em que aparecem.

No processo I, o gás sofre duas transformações sucessivas, sendo a primeira e a segunda A variação de energia interna no processo I, ΔU_I , é variação de energia interna no processo II, ΔU_{II} .

- (A) isobárica – isocórica – maior do que a
- (B) isocórica – isotérmica – maior do que a
- (C) isotérmica – isocórica – igual à
- (D) isobárica – isocórica – igual à
- (E) isocórica – isobárica – menor do que a

15. Duas pequenas esferas idênticas, contendo cargas elétricas iguais, são colocadas no vértice de um perfil quadrado de madeira, sem atrito, conforme representa a figura 1 abaixo.

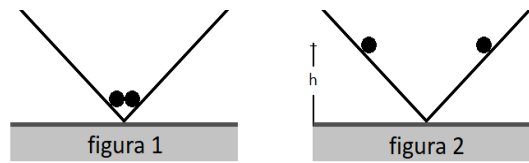

As esferas são liberadas e, devido à repulsão elétrica, sobem pelas paredes do perfil e ficam em equilíbrio a uma altura h em relação à base, conforme representa a figura 2.

Sendo P , F_e e N , os módulos, respectivamente, do peso de uma esfera, da força de repulsão elétrica entre elas e da força normal entre uma esfera e a parede do perfil, a condição de equilíbrio ocorre quando

- (A) $P = F_e$.
 - (B) $P = -F_e$.
 - (C) $P - F_e = N$.
 - (D) $F_e - P = N$.
 - (E) $P + F_e = N$.
16. Na figura abaixo, está representado, em corte, um sistema de três cargas elétricas com seu respectivo conjunto de superfícies equipotenciais.

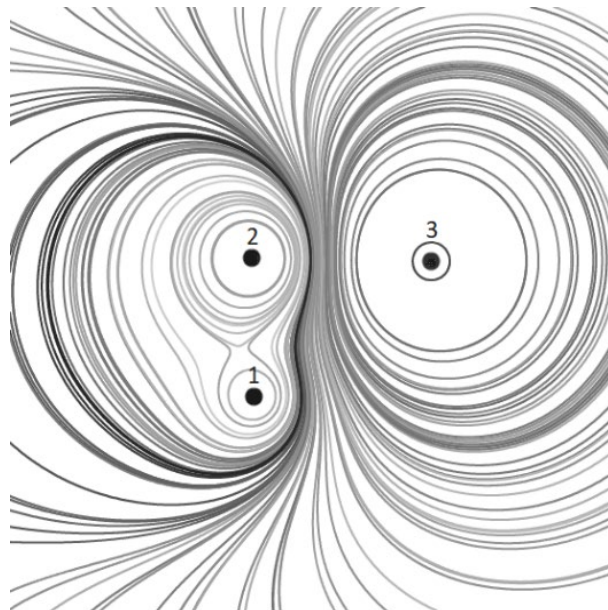

Assinale a alternativa que preenche corretamente as lacunas do enunciado abaixo, na ordem em que aparecem.

A partir do traçado das equipotenciais, pode-se afirmar que as cargas têm sinais e que os módulos das cargas são tais que

- (A) 1 e 2 – iguais – $q_1 < q_2 < q_3$
- (B) 1 e 3 – iguais – $q_1 < q_2 < q_3$
- (C) 1 e 2 – opostos – $q_1 < q_2 < q_3$
- (D) 2 e 3 – opostos – $q_1 > q_2 > q_3$
- (E) 2 e 3 – iguais – $q_1 > q_2 > q_3$

17. Um fio condutor está fixamente colocado na região entre os polos de um ímã. A figura abaixo representa um corte da região interior, que mostra o campo magnético uniforme (desprezando os efeitos de borda) e o fio entrando perpendicularmente no plano da página.

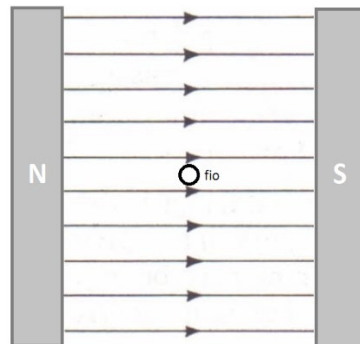

Em dado instante, uma corrente elétrica começa a fluir pelo fio, com sentido "para dentro da página". A alternativa que melhor representa a configuração final das linhas de campo magnético é

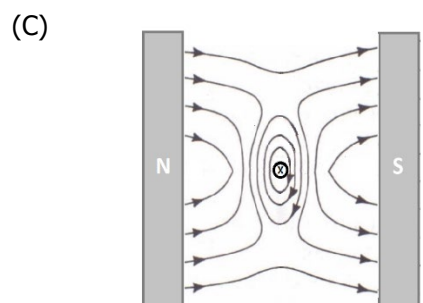
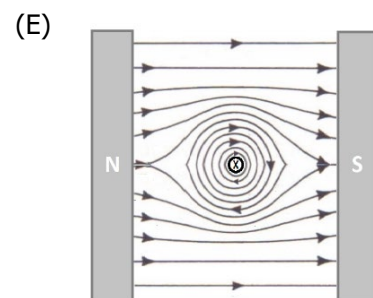
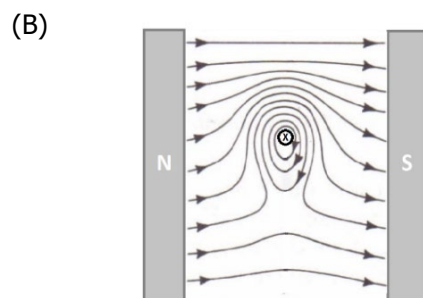
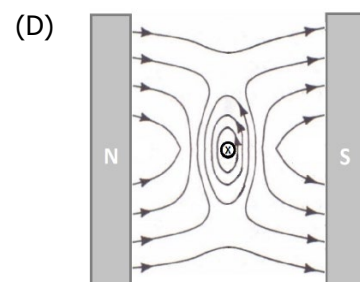
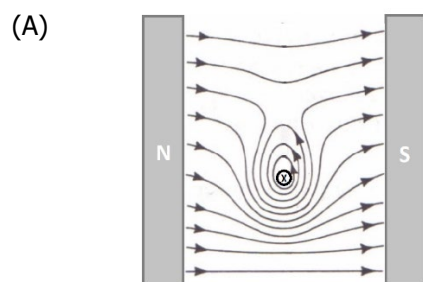

18. O fogão mostrado na figura 1 abaixo não produz chamas nem propaga calor. O cozimento ou aquecimento dos alimentos deve ser feito em panelas de ferro ou de aço e ocorre devido à existência de campos magnéticos alternados, produzidos em bobinas, conforme representado no esquema da figura 2. Os campos magnéticos penetram na base das panelas, criando correntes elétricas que as aquecem.



Figura 1

Disponível em: <<http://asko.co.n2>>.
Acesso em: 10 out. 2018.



Figura 2

Adaptado de: <<http://kitchenapartus.com>>.
Acesso em: 10 out. 2018.

Assinale a alternativa que preenche corretamente as lacunas do enunciado abaixo, na ordem em que aparecem.

O processo físico que fundamenta essa aplicação tecnológica é conhecido como e é regido pela lei de

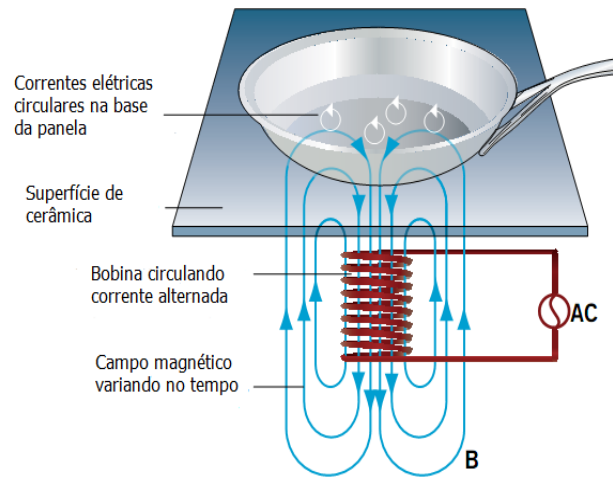
- (A) convecção – Faraday-Lenz
- (B) indução – Faraday-Lenz
- (C) indução – Ampère
- (D) radiação – Gauss
- (E) radiação – Ampère

19. Uma onda sonora propagando-se no ar é uma sucessão de compressões e rarefações da densidade do ar.

Na figura abaixo, estão representadas, esquematicamente, ondas sonoras estacionárias em dois tubos, 1 e 2, abertos em ambas as extremidades. Os comprimentos dos tubos 1 e 2 são, respectivamente, L e $L/2$.

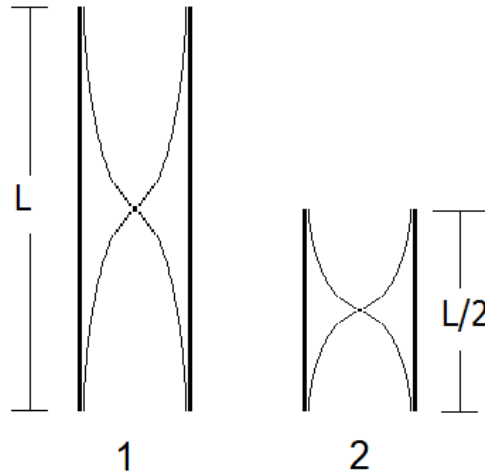

Sejam λ_1 e λ_2 os respectivos comprimentos de onda das ondas representadas nos tubos 1 e 2, e f_1 e f_2 suas frequências, as razões entre os comprimentos de onda λ_1/λ_2 e as frequências f_1/f_2 são, nessa ordem,

- (A) 1 e 1.
- (B) 2 e 1.
- (C) 2 e 1/2.
- (D) 1/2 e 1.
- (E) 1/2 e 2.

20. Assinale a alternativa que preenche corretamente as lacunas do enunciado abaixo, na ordem em que aparecem.

Na propagação de uma onda mecânica longitudinal, o meio é deslocado à direção de propagação, ao transporte de energia. Nessa propagação, transporte de matéria.

- (A) paralelamente – perpendicular – ocorre
- (B) paralelamente – paralela – ocorre
- (C) paralelamente – paralela – não ocorre
- (D) perpendicularmente – paralela – não ocorre
- (E) perpendicularmente – perpendicular – não ocorre

-
21. Na figura abaixo, **O** representa um objeto puntual luminoso, **E** representa um espelho plano e **X** um observador.

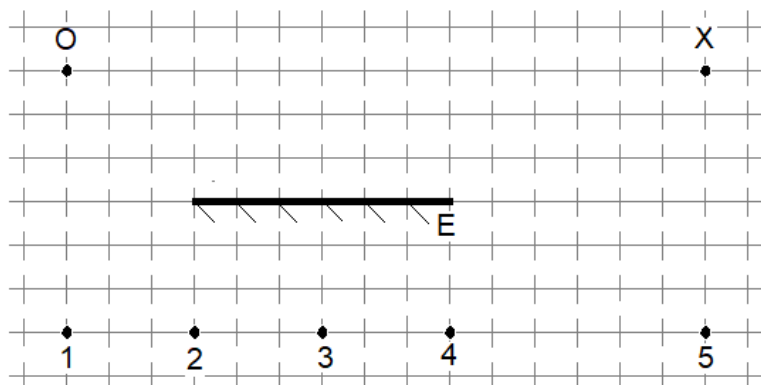

A imagem do objeto **O** está corretamente posicionada no ponto

- (A) 1.
- (B) 2.
- (C) 3.
- (D) 4.
- (E) 5.

-
22. Considere as afirmações abaixo, sobre o fenômeno da difração.

- I - A difração é um fenômeno ondulatório que ocorre apenas com ondas sonoras.
- II - A difração que ocorre quando uma onda atravessa uma fenda é tanto mais acentuada quanto menor for a largura da fenda.
- III- A difração que ocorre quando uma onda atravessa uma fenda é tanto mais acentuada quanto maior for o comprimento de onda da onda.

Quais estão corretas?

- (A) Apenas I.
- (B) Apenas II.
- (C) Apenas I e III.
- (D) Apenas II e III.
- (E) I, II e III.

-
23. Um átomo instável perde energia emitindo alguma forma de radiação. Quando a perda de energia ocorre devido a transições na eletrosfera do átomo, pode acontecer a emissão de

- (A) pósitrons.
- (B) luz visível.
- (C) partículas alfa.
- (D) radiação beta.
- (E) radiação gama.

24. Leia o enunciado abaixo, sobre as órbitas eletrônicas.

“As órbitas eletrônicas em torno dos núcleos atômicos devem conter um número inteiro N de comprimentos de onda de de Broglie do elétron.”

Considere as seguintes afirmações sobre o enunciado acima.

I - Ele evidencia o comportamento onda-partícula do elétron.

II - Ele assegura que as órbitas eletrônicas são sempre circunferenciais.

III- Ele define o número quântico N que identifica a órbita ocupada pelo elétron.

Quais estão corretas?

(A) Apenas I.

(B) Apenas II.

(C) Apenas I e III.

(D) Apenas II e III.

(E) I, II e III.

25. Na coluna da esquerda, estão listados eventos ou situações físicas; na da direita, grandes áreas das teorias físicas.

- | | |
|---|--------------------------|
| 1. Descrição de sistemas que envolvam objetos que se movam com velocidades próximas da velocidade da luz. | (a) Física Clássica |
| 2. Descrição de fenômenos que ocorrem em dimensões muito pequenas, como as de um átomo. | (b) Física Quântica |
| 3. Unificação da Eletricidade e Magnetismo, conforme realizada por Maxwell. | (c) Física Relativística |

A alternativa que relaciona corretamente o evento ou situação com a área usada para descrevê-lo é

(A) 1(a), 2(b) e 3(c).

(B) 1(a), 2(c) e 3(b).

(C) 1(b), 2(c) e 3(a).

(D) 1(c), 2(a) e 3(b).

(E) 1(c), 2(b) e 3(a).

LITERATURA EM LÍNGUA PORTUGUESA

Instrução: As questões 26 e 27 referem-se à peça *Hamlet* e a seu autor William Shakespeare.

26. Leia as seguintes afirmações sobre William Shakespeare.

- I - Shakespeare escreveu tragédias, comédias, romances e poemas.
- II - Shakespeare foi o principal dramaturgo da Era Elisabetana, deixando um legado que ultrapassa a cultura inglesa.
- III- Shakespeare criou personagens que se tornaram exemplos da psiquê humana, como Hamlet, Rei Lear e o casal Macbeth.

Quais estão corretas?

- (A) Apenas I.
- (B) Apenas II.
- (C) Apenas I e III.
- (D) Apenas II e III.
- (E) I, II e III.

27. No bloco superior abaixo, estão listados os nomes de algumas personagens da tragédia; no inferior, sua função no drama.

Associe adequadamente o bloco inferior ao superior.

- 1 - Cláudio
- 2 - Fortimbrás
- 3 - Horácio
- 4 - Polônio
- 5 - Laertes

- () Príncipe da Noruega
- () Amigo de Hamlet
- () Irmão de Ofélia
- () Lorde camareiro

A sequência correta de preenchimento dos parênteses, de cima para baixo, é

- (A) 4 – 1 – 5 – 2.
- (B) 2 – 4 – 1 – 3.
- (C) 2 – 3 – 5 – 4.
- (D) 5 – 2 – 3 – 1.
- (E) 3 – 1 – 4 – 2.

28. Considere as seguintes afirmações sobre Maria Firmina dos Reis e seu romance *Úrsula*.

I - O romance *Úrsula* foi publicado no Maranhão, em 1859, sob o pseudônimo de "Uma Maranhense", e quase não se tem notícia de sua circulação à época da publicação. Recuperado na segunda metade do século XX, só então o livro passa a ser reeditado e minimamente debatido no meio literário.

II - Nas primeiras páginas do romance, uma voz que pode ser lida como a da autora apresenta, a modo de prólogo, seu livro ao leitor, consciente das limitações que seriam impostas a ele por ter sido escrito por uma mulher brasileira de educação acanhada.

III- A circulação limitada de *Úrsula* dá mostras de que, associados ao valor estético, fatores como classe social, gênero e raça do escritor também participam da definição do cânone literário.

Quais estão corretas?

- (A) Apenas I.
- (B) Apenas III.
- (C) Apenas I e II.
- (D) Apenas II e III.
- (E) I, II e III.

29. Sobre *Úrsula*, romance de Maria Firmina dos Reis, assinale com **V** (verdadeiro) ou **F** (falso) as seguintes afirmações.

- () O romance é narrado em primeira pessoa por Úrsula, jovem negra escravizada e depois alforriada por Tancredo, senhor com quem a protagonista se casa.
- () A linguagem apresenta variedade de registro: personagens negras comunicam-se de forma coloquial, personagens brancas adotam a norma culta da língua.
- () O enredo está centrado no amor fracassado entre Úrsula e Tancredo, embora personagens como Túlio e mãe Susana sejam cruciais para o romance, especialmente na definição de seu caráter antiescravista.
- () O escravocrata comendador Fernando P., antagonista de Tancredo na disputa por Úrsula, arrepende-se de seus crimes no final da vida e, recolhido em um convento, transforma-se no frei Luís de Santa Úrsula.

A sequência correta de preenchimento dos parênteses, de cima para baixo, é

- (A) V – F – V – F.
- (B) V – V – F – F.
- (C) F – F – V – V.
- (D) F – V – F – V.
- (E) V – V – F – V.

30. Sobre o conto *O espelho*, de Machado de Assis, assinale com **V** (verdadeiro) ou **F** (falso) as seguintes afirmações.

- () Jacobina, o casmurro cavalheiro, expõe aos eloquentes investigadores de coisas metafísicas sua teoria sobre as duas almas humanas.
- () O alferes, sozinho em casa, precisa despir-se da farda para ver-se nitidamente no espelho.
- () A nomeação do alferes para a guarda nacional já era esperada por todos, uma vez que vinha de família nobre.
- () A leitura do conto permite refletir sobre vaidade, reconhecimento público e desigualdade social.

A sequência correta de preenchimento dos parênteses, de cima para baixo, é

- (A) V – F – F – V.
- (B) F – V – V – F.
- (C) F – V – F – V.
- (D) F – F – V – F.
- (E) V – V – F – V.

31. Considere as seguintes afirmações sobre o conto *Teoria do medalhão*, de Machado de Assis.

- I - O pai, em diálogo com o filho, na noite em que este completa 21 anos, dá instruções de como tornar-se um medalhão. Essas instruções envolvem dedicação aos estudos, trabalho árduo e retidão.
- II - O texto é construído em chave irônica, e a ironia é tematizada no conto.
- III- O filho não aceita os conselhos do pai e contra-argumenta em defesa de uma vida de facilidades e privilégios.

Quais estão corretas?

- (A) Apenas I.
- (B) Apenas II.
- (C) Apenas I e III.
- (D) Apenas II e III.
- (E) I, II e III.

32. Assinale a alternativa correta sobre o conto *A sereníssima república*, de Machado de Assis.

- (A) O cônego Vargas apresenta, em uma conferência, sua pesquisa sobre o regime social das aranhas.
- (B) O tom do conto é eufórico com o sistema eleitoral adotado na república e com a postura idônea dos eleitos e seus eleitores.
- (C) O sistema eleitoral da sereníssima república consiste em sorteios imunes a fraudes e a qualquer tipo de manipulação.
- (D) O conto estrutura-se na forma de uma conferência em que o cônego Vargas saúda a proclamação da república brasileira.
- (E) Os fraudadores das eleições na sereníssima república são duramente castigados para que a lei se mantenha inalterada.

Instrução: As questões **33** e **34** referem-se aos poemas de Florbela Espanca.

33. Leia as seguintes afirmações sobre os sonetos "Fumo" e "Neurastenia".

- I - Em ambos os sonetos, a natureza é solidária aos sentimentos dos sujeitos líricos.
- II - Em "Fumo", o estado de alma do sujeito lírico é comparado à primavera.
- III- Em "Neurastenia", o sujeito lírico pede ajuda à natureza para dizer o que sente.

Quais estão corretas?

- (A) Apenas I.
- (B) Apenas II.
- (C) Apenas III.
- (D) Apenas I e III.
- (E) I, II e III.

34. Assinale a alternativa correta sobre o poema "Ser poeta".

- (A) O sujeito lírico canta a condição de inferioridade do poeta em relação às outras pessoas.
- (B) A intensidade de sentimentos impede o poeta de cantar o ser amado.
- (C) O poeta é capaz de sentir e viver com mais intensidade os acontecimentos da vida.
- (D) O poeta canta suas certezas.
- (E) O poeta é Rei de todos os reinos.

35. Leia trechos dos poemas "Fanatismo", de Florbela Espanca, e "Imagem", de Cecília Meireles.

Fanatismo

(...)

"Tudo no mundo é frágil, tudo passa..."
Quando me dizem isto, toda a graça
Duma boca divina fala em mim!

E, olhos postos em ti, digo de rastros:
"Ah! Podem voar mundos, morrer astros,
Que tu és como Deus: Princípio e Fim!..."

Imagem

Tão brando é o movimento
das estrelas, da lua,
das nuvens e do vento,
que se desenha a tua
face no firmamento.

Desenha-se tão pura
como nunca a tiveste,
nem nenhuma criatura.
Pois é sombra celeste
da terrena aventura.

(...)

Assinale com **V** (verdadeiro) ou **F** (falso) as seguintes afirmações sobre os poemas.

- () Ambos os sujeitos líricos comparam o ser amado à perfeição divina.
- () Ambos os sujeitos líricos veem o amor de modo idealizado.
- () Ambos os sujeitos líricos falam diretamente ao ser amado.
- () Ambos os poemas citam diretamente a voz da opinião pública.

A sequência correta de preenchimento dos parênteses, de cima para baixo, é

- (A) V – V – V – F.
- (B) V – V – F – V.
- (C) F – F – V – V.
- (D) F – V – F – V.
- (E) V – F – V – F.

Instrução: As questões **36** e **37** referem-se ao romance *O continente*, de Erico Verissimo.

36. Assinale a alternativa correta sobre o capítulo *A fonte*.

- (A) O contexto histórico é a fundação dos primeiros povoados no Rio Grande do Sul.
- (B) A forma pacífica de colonização do Rio Grande do Sul é apresentada.
- (C) A família Terra instala-se nas missões jesuíticas, onde Ana conhece Pedro.
- (D) Pedro Missioneiro tem visões e premonições, que lhe dão dimensão mítica na narrativa.
- (E) Pedro é morto pelos irmãos de Ana, por roubar o punhal de prata da família.

37. Assinale com **V** (verdadeiro) ou **F** (falso) as seguintes afirmações sobre o capítulo *Ismália Caré*.

- () O contexto histórico é o surgimento da oposição republicana e abolicionista.
- () O ano é 1884, e Santa Fé é elevada à categoria de cidade.
- () Licurgo Cambará casa-se com a prima Alice Terra, filha de Florêncio.
- () Licurgo, por respeito e fidelidade à Alice, termina seu relacionamento com Ismália Caré.

A sequência correta de preenchimento dos parênteses, de cima para baixo, é

- (A) V – V – F – F.
- (B) F – V – F – V.
- (C) V – V – V – F.
- (D) F – F – V – V.
- (E) V – F – V – V.

38. Leia este trecho de *Quarto de despejo*, de Carolina Maria de Jesus.

18 de dezembro... Eu estava escrevendo. Ela perguntou-me:

– Dona Carolina, eu estou neste livro? Deixa eu ver!

– Não. Quem vai ler isto é o senhor Audálio Dantas, que vai publicá-lo.

– E porque é que eu estou nisto?

– Você está aqui por que naquele dia que o Armin brigou com você e começou a bater-te, você saiu correndo nua para a rua.

Ela não gostou e disse-me:

– O que é que a senhora ganha com isto?

... Resolvi entrar para dentro de casa. Olhei o céu com suas nuvens negras que estavam prestes a transformar-se em chuva.

Considere as seguintes afirmações sobre o trecho acima.

I - Está presente no fragmento uma tensão que perpassa o conjunto do livro: ao mesmo tempo em que se apropria da experiência de pobreza e violência da favela, Carolina quer diferenciar-se dela.

II - Audálio Dantas aparece como figura que representa oportunidade de publicação e autoridade letrada.

III- Aparece no fragmento uma alternância narrativa que marca *Quarto de despejo*: do dia a dia inclemente na favela para certa linguagem literária idealizada por Carolina.

Quais estão corretas?

(A) Apenas I.

(B) Apenas II.

(C) Apenas III.

(D) Apenas I e III.

(E) I, II e III.

39. No bloco superior abaixo, estão listados os títulos dos livros de Maria Firmina dos Reis e Carolina Maria de Jesus; no inferior, trechos desses livros.

Associe adequadamente o bloco inferior ao superior.

1 - *Úrsula*

2 - *Quarto de despejo*

- () Eu estava pagando o sapateiro e conversando com um preto que estava lendo um jornal. Ele estava revoltado com um guarda civil que espancou um preto e amarrou numa árvore. O guarda civil é branco. E há certos brancos que transforma preto em bode expiatorio. Quem sabe se guarda civil ignora que já foi extinta a escravidão e ainda estamos no regime da chibata?
- () [...] dois homens apareceram, e amarraram-me com cordas. Era uma prisioneira – era uma escrava! Foi em balde que supliquei em nome de minha filha, que me restituíssem a liberdade: os bárbaros sorriam das minhas lágrimas, e olhavam-me sem compaixão. Julguei enlouquecer, julguei morrer, mas não me foi possível... a sorte me reservava ainda longos combates.
- () Davam-nos a água imunda, podre e dada com mesquinhez, e comida má e ainda mais porca: vimos morrer ao nosso lado muitos companheiros à falta de ar, de alimento e de água. É horrível lembrar que criaturas humanas tratem a seus semelhantes assim e que não lhes doa a consciência de levá-los à sepultura asfixiados e famintos!
- () Ontem eu comprei açúcar e bananas. Os meus filhos comeram banana com açúcar, porque não tinha gordura para fazer comida. Pensei no senhor Tomás que suicidou-se. Mas, se os pobres do Brasil resolver suicidar-se porque estão passando fome, não ficaria nenhum vivo.

A sequência correta de preenchimento dos parênteses, de cima para baixo, é

- (A) 1 – 2 – 2 – 1.
- (B) 2 – 1 – 1 – 2.
- (C) 2 – 1 – 2 – 1.
- (D) 1 – 2 – 1 – 2.
- (E) 1 – 1 – 2 – 2.

40. Sobre o álbum *Elis & Tom*, assinale com **V** (verdadeiro) ou **F** (falso) as seguintes afirmações.

- () A função conativa da linguagem, em que o sujeito cancional dirige-se a um tu/você, está presente na maioria das canções do álbum.
- () A maioria das canções do álbum são sonetos de Vinícius de Moraes musicados por Tom Jobim e interpretados por Elis Regina.
- () Canções como *Águas de março* e *Chovendo na roseira* configuram quadros descritivos do mundo natural.
- () Todas as canções do álbum tematizam separações amorosas, o que confere tom sombrio ao disco.

A sequência correta de preenchimento dos parênteses, de cima para baixo, é

- (A) F – V – F – F.
- (B) V – F – V – F.
- (C) V – F – F – V.
- (D) V – V – F – F.
- (E) F – V – V – V.

41. No bloco superior abaixo, estão listados títulos de canções de *Elis & Tom*; no inferior, comentários sobre essas canções.

Associe adequadamente o bloco inferior ao superior.

1 - *Modinha*

2 - *Retrato em branco e preto*

3 - *Inútil paisagem*

4 - *Corcovado*

() O sujeito cancional, solitário, não consegue desfrutar da natureza.

() Criação metacancional em que a canção aparece como forma de remediar a desilusão amorosa.

() O sujeito cancional expressa sua felicidade em ter morada, amor, violão e a própria canção.

() O sujeito cancional manifesta sua reincidência em um amor que já o fez sofrer.

A sequência correta de preenchimento dos parênteses, de cima para baixo, é

(A) 3 – 1 – 4 – 2.

(B) 2 – 3 – 1 – 4.

(C) 3 – 2 – 1 – 4.

(D) 1 – 2 – 4 – 3.

(E) 4 – 1 – 3 – 2.

42. Considere as seguintes afirmações sobre a peça *Gota d'água*, de Chico Buarque e Paulo Pontes.

I - Jasão é autor do samba que dá título à peça, e o sucesso do samba deve-se unicamente ao talento e originalidade de Jasão.

II - Joana renega sua origem popular e almeja deixar o conjunto habitacional onde reside.

III- A traição conjugal está associada à traição de classe, já que Jasão abandona Joana para casar-se com Alma, filha do proprietário do conjunto habitacional.

Quais estão corretas?

(A) Apenas I.

(B) Apenas II.

(C) Apenas III.

(D) Apenas II e III.

(E) I, II e III.

43. Leia as seguintes afirmações sobre as peças *Hamlet*, de Shakespeare, e *Gota d'água*, de Chico Buarque e Paulo Pontes.

I - Hamlet e Joana caracterizam-se como heróis trágicos por sua retidão de caráter e pelo ímpeto de decisão.

II - Os heróis são vítimas da situação corrupta em ambas as peças.

III- A presença de narradores reforça o aspecto moderno das duas tragédias.

Quais estão corretas?

(A) Apenas I.

(B) Apenas II.

(C) Apenas I e III.

(D) Apenas II e III.

(E) I, II e III.

-
- 44.** No bloco superior abaixo, estão listados os nomes de personagens de *A hora da estrela*, de Clarice Lispector, e de *Gota d'água*, de Chico Buarque e Paulo Pontes; no inferior, trechos relacionados a essas personagens.

Associe adequadamente o bloco inferior ao superior.

1 - Macabéa

2 - Joana

- () Ninguém vai sambar na minha caveira. Vocês tão de prova: eu não sou mulher pra macho chegar e usar como quer, depois dizer tchau.
- () Pra não ser trapo nem lixo, nem sombra, objeto, nada, eu prefiro ser um bicho, ser esta besta danada. Me arrasto, berro, me xingo, me mordo, babo, me bato, me mato, mato e me vingo, me vingo, me mato e mato.
- () Então defendia-se da morte por intermédio de um viver de menos, gastando pouco de sua vida para esta não se acabar.
- () Ela nascera com maus antecedentes e agora parecia uma filha de um não-sei-o-quê com ar de se desculpar por ocupar espaço.

A seqüência correta de preenchimento dos parênteses, de cima para baixo, é

- (A) 2 – 2 – 1 – 1.
(B) 2 – 1 – 1 – 2.
(C) 2 – 1 – 2 – 1.
(D) 1 – 2 – 2 – 1.
(E) 1 – 1 – 2 – 2.

-
- 45.** Assinale a alternativa correta sobre o romance *A hora da estrela*, de Clarice Lispector.

- (A) Rodrigo S.M. é narrador onisciente, de modelo realista tradicional.
- (B) O diário de Macabéa ocupa parte da narrativa, em que aparecem seus dilemas existenciais.
- (C) Macabéa é modelo de personagem consciente existencial e socialmente.
- (D) Olímpico é namorado de Macabéa, dedicado e compreensivo.
- (E) Glória é colega de Macabéa, estabelecendo um contraponto de mulher urbana e decidida.

46. Leia este trecho do texto *Censura-violência* (1979), de Antonio Candido (1918-2017).

Violência física e violência mental são na verdade violência social, como fica mais evidente neste fim de século especialmente bruto. Ela é fruto da desigualdade econômica, que requer força para se manter, porque sem força a igualdade se imporia como solução melhor, que na verdade é. Hoje, é espantoso ouvir e ler os pronunciamentos das autoridades de todos os níveis, que falam com veemência crescente que a miséria do povo é intolerável, que a concentração da riqueza deve ser mitigada, que a pobreza é um mal a ser urgentemente superado – não raro com estatísticas demonstrativas. É espantoso, porque até pouco tempo tais afirmações eram consideradas coisa de subversivos; e é espantoso porque isso é dito, mas quem diz faz tudo para que as coisas fiquem como estão, e para que os que querem mudar sejam devidamente enquadrados pela força. Não há dúvida de que a censura funciona como retificação, como dolorosa ortopedia feita para lembrar aos incautos a obrigação de não passar da demagogia à luta real pela democracia. A ideia, a palavra, a imagem podem ser instrumentos perigosos aos olhos dos que desejam apenas escamotear, operando conscientemente no plano da ideologia para abafar a verdade. Censura, portanto, e censura como arma para formar com outras o arsenal de manutenção da desigualdade – econômica, política, social. Por isso, mais em nosso tempo do que em outros, nos quais eram menos variados e atuantes os meios de expressão, devemos estar cada vez mais preparados para lutar contra a violência dentro da qual vivemos em todos os níveis. Inclusive a da censura.

Considere as seguintes afirmações sobre o trecho acima.

- I - O autor defende que a censura é uma forma de violência a serviço da manutenção da desigualdade econômica, política e social.
- II - O autor elogia as iniciativas de governo que têm verdadeiramente contribuído para a extinção da pobreza.
- III- O autor convoca o leitor a combater todas as formas de violência.

Quais estão corretas?

- (A) Apenas I.
- (B) Apenas II.
- (C) Apenas III.
- (D) Apenas I e III.
- (E) I, II e III.

47. Leia as seguintes afirmações sobre o conto *Fotografias*, de Caio Fernando Abreu.

- I - Gladys, segundo o narrador, é loira, trintona, gostosa, moderna e extrovertida; hábil datilógrafa e secretária muito eficiente.
- II - Liége, segundo o narrador, é morena, magrinha, ponderada como uma britânica; também é datilógrafa e secretária muito competente.
- III- Gladys e Liége, embora diferentes física e psicologicamente, esperam pelo homem dos sonhos, pelo grande amor.

Quais estão corretas?

- (A) Apenas I.
- (B) Apenas II.
- (C) Apenas III.
- (D) Apenas I e III.
- (E) I, II e III.

48. Leia o microconto "Adão", de João Gilberto Noll, publicado em *Mínimos, múltiplos, comuns*.

"Resguardo", palavra vetusta. Verdadeiros camafeus a recebem, figuras fora do alcance de qualquer viva vibração. Ela estava agora fora do alcance até de si mesma, já era substância de uma outra, alguém que de fato nunca vira em seus embalos, flutuações, transtornos. Deitada no tapete, feito roupa despida, sem sustentar por mais de alguns segundos alguma consciência de si ou do entorno. Já no seu terceiro dia de abandono. Batem à porta, ela não ouve. Soletram bem alto seu nome, suplicam. Em vão. Até que num ímpeto retorna a seu antigo pesadelo e diz: "Vou atender, vou sim, é minha viciada missão...". Levanta-se com esforço, tasteia. Ela abre a porta. Olhem ali: a figura que abre atendendo aos chamados é um homem, estritamente um. Chama-se Adão.

Assinale com **V** (verdadeiro) ou **F** (falso) as seguintes afirmações sobre o microconto.

- () O microconto apresenta um instante ficcional completo e intenso: a solidão existencial, representada na figura de Adão.
- () O narrador é onisciente e poderoso: sabe do passado, presente e futuro da personagem.
- () O poder do narrador abarca até mesmo o leitor, perceptível na expressão "Olhem ali".
- () O tempo está em suspensão, marcado pelos verbos no presente: recebem, ouve, soletram, retorna, levanta-se, abre.

A sequência correta de preenchimento dos parênteses, de cima para baixo, é

- (A) V – V – F – F.
- (B) V – V – V – V.
- (C) F – F – V – V.
- (D) F – V – F – V.
- (E) V – F – V – F.

49. Leia as seguintes afirmações sobre o romance *a máquina de fazer espanhóis*, de Valter Hugo Mãe.

I - Antônio Silva perde a esposa Laura e é internado no Lar da Feliz Idade.

II - A ditadura salazarista aparece na narrativa através de personagens com atuação política, como o jovem de 21 anos de quem Antônio Silva corta o cabelo.

III- O romance apresenta intertextualidade com o poema "Tabacaria", de Álvaro de Campos.

Quais estão corretas?

- (A) Apenas I.
- (B) Apenas II.
- (C) Apenas III.
- (D) Apenas II e III.
- (E) I, II e III.

50. Leia as seguintes afirmações sobre o romance *Diário da queda*, de Michel Laub.

I - A narrativa constrói-se na forma de diário, mas sem a forma tradicional, pois não há registro de datas precisas.

II - O acontecimento no aniversário de João é o ponto de partida para o narrador questionar sua identidade e sua condição no mundo.

III- A memória do avô e a militância do pai não exercem pressão no narrador, em sua condição judaica.

Quais estão corretas?

- (A) Apenas I.
- (B) Apenas II.
- (C) Apenas III.
- (D) Apenas I e II.
- (E) I, II e III.

ITALIANO

Instrução: As questões 51 a 58 estão relacionadas ao texto abaixo.

Senza caffè al mattino? Se saltate la solita dose rischiate il mal di testa

01. Forse settemila caffè, come cantava Alex
02. Brizzi sono un po' troppi, ma di quello preso la
03. mattina non se ne può proprio fare a meno, al
04. punto che se si salta la dose giornaliera, si
05. può rischiare un forte mal di testa. Non è una
06. battuta, ma il frutto della ricerca che Merlin
07. Thomas, docente di Medicina alla Monash
08. University, ha raccontato al sito inglese "The
09. Conversation". La caffeina è uno stimolante
10. che entra in circolo velocemente
11. cervello e blocca i recettori dell'adenosina, un
12. neurotrasmettitore con funzione inibitoria
13. responsabile torpore dell'attività
14. cerebrale.
15. Se appena svegli beviamo il caffè inibiamo
16. l'adenosina, ricevendo in cambio una
17. sensazione di rinvigorimento, concentrazione
18. e leggera euforia. I benefici sono noti e
19. possono persino migliorare la performance
20. cognitiva durante la guida o una lezione. Da
21. qui il bisogno di caffeina. Ma attenzione, il
22. rischio è la dipendenza. Se si salta la dose
23. abituale, il cervello, che è allenato a
24. raggiungere un determinato status di
25. reattività dopo averla bevuta, si ritrova in
26. deficit: ci sentiremo stanchi, privi di
27. attenzione, irritabili e a volte persino lunatici.
28. Il sintomo più comune di astinenza da
29. caffeina è un cerchio testa che in alcuni
30. casi si può trasformare in emicrania. Il rimedio
31. è semplicissimo: basta bere una tazza di tè o
32. caffè. Ma persino sapere che stiamo per farlo
33. aiuta. Dei ricercatori dell'Università di Sydney
34. hanno infatti dimostrato che è sufficiente un
35. placebo come il decaffeinato, a far sentire
36. meglio chi è in astinenza.
37. Thomas ha dichiarato che il caffè possiede
38. anche proprietà analgesiche: i recettori
39. dell'adenosina inibiti sono gli stessi legati
40. all'origine di altri dolori. Semplici anti-dolorifici
41. come aspirina e paracetamolo diventano più
42. efficaci se ingeriti con una piccola dose di
43. caffè. Unica avvertenza: chiedere
44. proprio medico. In conclusione è ora di
45. aggiornare il noto proverbio "Una mela al
46. giorno toglie il medico di turno" con "Un caffè
47. al giorno toglie il mal di testa di turno".

Adaptado de: <<http://www.repubblica.it>>
Acesso em: 27 ago. 2018.

51. Assinale a alternativa que preenche corretamente, e de acordo com o sentido do texto, as lacunas das linhas 10, 13, 29 e 43, nesta ordem.

- (A) dal – dal – nella – al
- (B) nel – dal – alla – per il
- (C) nel – del – alla – al
- (D) dal – del – nella – al
- (E) dal – del – alla – per il

52. Considere as seguintes afirmações sobre o texto.

- I - As propriedades estimulantes da cafeína foram cientificamente comprovadas pelo professor Merlin Thomas.
- II - Os benefícios do café só podem ser percebidos se ele for ingerido pela manhã.
- III - Pesquisadores da Universidade de Sydney afirmam que beber uma xícara de café descafeinado pode aliviar os sintomas de uma enxaqueca.

Quais estão corretas?

- (A) Apenas I.
- (B) Apenas II.
- (C) Apenas III.
- (D) Apenas I e III.
- (E) I, II e III.

53. Assinale com **V** (verdadeiro) ou **F** (falso) as afirmações abaixo, de acordo com o sentido do texto.

- () A adenosina age como estimulante das funções do cérebro.
- () Aquele que está habituado a beber café todos os dias pode se sentir cansado e desatento se não ingeri-lo.
- () O descafeinado não supre a abstinência de café.
- () O café aumenta a eficácia de medicamentos como a aspirina e o paracetamol.

A sequência correta de preenchimento dos parênteses, de cima para baixo, é

- (A) V – V – F – V.
- (B) F – V – F – V.
- (C) F – V – V – F.
- (D) V – F – V – V.
- (E) F – F – V – F.

54. Considere as seguintes propostas de substituição de palavras do texto.

- I - **Forse** (l. 01) por **magari**.
- II - **appena** (l. 15) por **immediatamente**.
- III- **infatti** (l. 34) por **appunto**.

Quais propostas estão corretas e são contextualmente adequadas?

- (A) Apenas I.
- (B) Apenas II.
- (C) Apenas III.
- (D) Apenas I e II.
- (E) I, II e III.

55. Considere as afirmações abaixo, sobre palavras e expressões do texto.

- I - A partícula **ne**, na expressão **non se ne può proprio fare a meno** (l. 03), refere-se a **quello** (l. 02).
- II - O pronome **la**, na expressão **averla** (l. 25), refere-se a **la dose abituale** (l. 22-23).
- III- O pronome **lo**, na expressão **farlo** (l. 32), refere-se a **rimedio** (l. 30).

Quais estão corretas?

- (A) Apenas I.
- (B) Apenas II.
- (C) Apenas III.
- (D) Apenas I e II.
- (E) I, II e III.

56. Assinale a alternativa que apresenta a tradução mais adequada, de acordo com o contexto, para a expressão **fare a meno** (l. 03).

- (A) beber pouco
- (B) abster-se de
- (C) fazer por si mesmo
- (D) exagerar na dose
- (E) ficar parado

57. Leia as afirmações que seguem em relação a expressões verbais presentes no texto.

- I - A expressão **Se si salta** (l. 22) pode ser substituída, sem alteração de sentido, por **Se uno salta**.
- II - O *passato remoto* de **ha dichiarato** (l. 37) é **dichiarò**.
- III- O infinitivo do verbo **toglie** (l. 46) é **tagliare**.

Quais estão corretas?

- (A) Apenas I.
- (B) Apenas II.
- (C) Apenas III.
- (D) Apenas I e II.
- (E) I, II e III.

58. A palavra **dolori** (l. 40), em italiano, possui gênero masculino e, em português, feminino. Qual das alternativas abaixo apresenta também uma palavra que, no italiano, tem um gênero diferente do português?

- (A) Fiori.
- (B) Canzoni.
- (C) Chiavi.
- (D) Nazioni.
- (E) Stagioni.

Instrução: As questões **59** a **67** estão relacionadas ao texto abaixo.

Solitudine Maturità 2018, il tema terapeutico per i ragazzi del '99

01. Buona idea, parlare di solitudine. È una
02. condizione umana che i ragazzi conoscono:
03. parlarne è utile, scriverne è terapeutico.
04. Abbiamo inventato i social e siamo tutti più
05. soli: è paradossoso che tutti conosciamo
06. bene. Ma la solitudine, a una certa età, si
07. accetta; da molto giovani appare - ed è -
08. ingiustizia. Da giovani bisogna
09. frequentarsi, conoscersi, toccarsi, annusarsi,
10. guardarsi dritto negli occhi: e non si può fare
11. al riparo di schermo.
12. La prima gioventù è il tempo in cui si scelgono
13. gli amici, gli amori, le unioni che dureranno a
14. lungo. E anche se non dureranno lasceranno
15. tracce profonde. Questa è la condivisione che
16. conta: non quella che nasce da un clic. I
17. maturandi di oggi, italiani di domani, lo
18. capiscono istintivamente. Non hanno alcuna
19. intenzione di rinunciare agli strumenti nuovi -
20. perché dovrebbero? - ma ne intuiscono
21. l'alienazione: forse non hanno mai visto un
22. quadro di Fattori o di Hopper, forse non tutti
23. sanno chi è Munch, forse pochi hanno letto
24. Alda Merini.
25. Ma la solitudine è una condizione umana,
26. universale e antica, iscritta dentro di noi. La
27. riconosciamo subito, come riconosciamo il
28. pericolo e la felicità. Non è finito, Facebook;
29. non è infinito, Instagram. Questi e altri
30. strumenti hanno segnato - segnano ancora -
31. epoca, un secolo cominciato in maniera
32. velocissima, come certe competizioni sportive
33. (la storia su uno slittino da ghiaccio, una volta
34. partito non si può fermare). Ma in qualche
35. modo questa velocità è un limite, e i più
36. giovani lo hanno intuito. È sorprendente
37. quanto tengano alle relazioni personali; e
38. quanto temano l'isolamento; e quanto
39. detestino il bullismo, che dell'isolamento è
40. spesso l'inesco drammatico.
41. Una lettrice sessantenne ha scritto al Corriere
42. della Sera, ricordando la gioia delle estati
43. trascorse «giù in cortile»: un cortile urbano,
44. un prato spelacchiato davanti a un
45. condominio di mezza montagna, il giardino
46. canicolare di una pensione al mare, la sabbia
47. imperfetta e misteriosa dietro le cabine.
48. Abbiamo ricevuto molti messaggi: di queste

49. cose i bambini hanno necessità, perché li
50. aiutano a diventare ragazzi. E i ragazzi hanno
51. bisogno dei viaggi insieme, che oggi si fanno
52. sempre meno. Speriamo partano in tanti, in
53. gruppo, dopo la maturità. Non si preoccupino
54. di postare quello che fanno e vedono. La
55. solitudine può ottenere diversi like; ma è la
56. compagnia quella che ci piace davvero.

Adaptado de: < <http://www.corriere.it> >.
Acesso em: 31 ago. 2018.

59. Assinale a alternativa que preenche corretamente, e de acordo com o sentido do texto, as lacunas das linhas 05, 08, 11 e 31, nesta ordem.

- (A) un - un - uno - un
- (B) uno - un - un - un'
- (C) un - un' - uno - un'
- (D) uno - un - uno - un
- (E) un - un' - un - un'

60. Leia o segmento abaixo e as três propostas para completá-lo.

Segundo o autor, os jovens de hoje

- 1 - negligenciam as relações pessoais.
- 2 - temem o isolamento.
- 3 - reconhecem que o bullying pode levá-los ao isolamento.

Quais propostas estão de acordo com o texto?

- (A) Apenas 1.
- (B) Apenas 2.
- (C) Apenas 3.
- (D) Apenas 2 e 3.
- (E) 1, 2 e 3.

61. Assinale com **V** (verdadeiro) ou **F** (falso) as afirmações abaixo, de acordo com o sentido do texto.

- () Problemas pré-existentes de solidão podem ser agravados quando discutidos com os jovens.
- () As redes sociais auxiliam os jovens de hoje a consolidar relações pessoais.
- () As experiências vividas com amigos e amores na juventude, ainda que efêmeras, deixam marcas profundas.
- () Viagens em grupo são importantes na formação dos jovens.

A sequência correta de preenchimento dos parênteses, de cima para baixo, é

- (A) F – V – F – V.
- (B) V – F – V – F.
- (C) F – V – V – F.
- (D) V – F – F – V.
- (E) F – F – V – V.

62. Considere as seguintes afirmações sobre expressões do texto.

I - A partícula **ne**, na expressão **parlarne è utile** (l. 03), refere-se a **solitudine** (l. 01).

II - O pronome **La**, na expressão **La riconosciamo subito** (l. 26-27), refere-se a **solitudine** (l. 25).

III- O pronome **li**, na expressão **li aiutano** (l. 49-50), refere-se a **messaggi** (l. 48).

Quais estão corretas?

- (A) Apenas I.
- (B) Apenas II.
- (C) Apenas III.
- (D) Apenas I e II.
- (E) I, II e III.

63. A expressão **in cui** (l. 12) pode ser substituída, sem alteração de sentido contextual, por

- (A) nel quale.
- (B) nella quale.
- (C) nei quali.
- (D) in quale.
- (E) nelle quali.

64. Assinale a alternativa que apresenta a tradução mais adequada, de acordo com o contexto, para a palavra **mai** (l. 21).

- (A) mais
- (B) agora
- (C) nunca
- (D) logo
- (E) muito

65. Assinale a alternativa em que as duas palavras propostas apresentam a mesma desinência de **lettrice** (l. 41), quando flexionadas no feminino.

- (A) dottore – pittore
- (B) dottore – scrittore
- (C) professore – scrittore
- (D) pittore – professore
- (E) pittore – scrittore

66. Assinale a alternativa que apresenta a tradução mais adequada, de acordo com o contexto, para a palavra **gioia** (l. 42).

- (A) saudade
- (B) segurança
- (C) sorte
- (D) parceria
- (E) alegria

67. Na coluna da esquerda abaixo, encontram-se palavras retiradas do texto; na da direita, traduções para essas palavras, de acordo com o sentido que têm no texto.

Associe adequadamente a coluna da esquerda à da direita.

- | | |
|----------------------------|-----------------|
| () cortile (l. 43) | 1 – pintura |
| () prato (l. 44) | 2 – gramado |
| () sabbia (l. 46) | 3 – pátio |
| | 4 – palácio |
| | 5 – areia |
| | 6 – restaurante |

A sequência correta de preenchimento dos parênteses, de cima para baixo, é

- (A) 4 – 2 – 1.
- (B) 3 – 2 – 5.
- (C) 4 – 6 – 5.
- (D) 3 – 6 – 5.
- (E) 4 – 6 – 1.

Istruzione: As questões **68** a **75** estão relacionadas ao texto abaixo.

Intervista a Andrea Bocelli

01. Il tramonto sulla spiaggia è meraviglioso.
02. Essere l'italiano più famoso al mondo ripaga di
03. non poterlo vedere? Non ho il coraggio di
04. chiederglielo, ma Andrea Bocelli – pantaloni e
05. maglietta neri, molto alto, molto magro per un
06. tenore – certe cose le sente.
07. "Vedere non significa guardare. Vedere è
08. sinonimo di capire. Tutti abbiamo antenne che
09. ci consentono di farlo".
10. **Non c'è nulla che le manchi guardare?**
11. **Lei ha tre figli.**
12. "Io so benissimo come sono fatti figli.
13. Mi sono cresciuti tra le mani. Sono molto
14. fisico, ho bisogno di contatto; e se loro non lo
15. volevano, lo imponevo. La mancanza della
16. vista non accentua solo gli altri sensi; te ne
17. dona un sesto. Capisci subito chi hai di
18. fronte".
19. **Cosa facevano genitori?**
20. "Commerciavano macchine agricole e
21. coltivavano la terra. Ancora oggi io e
22. fratello, che è architetto, facciamo il vino:
23. sangiovese e cabernet. Da piccolo ho vissuto
24. con i contadini. Ricordo la mietitura alla
25. vecchia maniera: si segava il grano, si
26. facevano i covoni, le barche. Poi la sera salivo
27. i gradini del camino di casa, e cantavo".
28. **Musica leggera?**
29. "Arie d'opera: la donna è mobile, l'addio alla
30. madre della Cavalleria rusticana. Da neonato
31. se alle mie orecchie arrivava musica d'opera
32. smettevo di piangere".
33. **A quale età si è ammalato?**
34. "Il glaucoma si è manifestato fin da subito. A
35. pochi mesi ho avuto una serie di interventi
36. chirurgici, di cui non ho memoria. A sei anni
37. sono andato in collegio, a Reggio Emilia, per
38. imparare a leggere in braille. nonna mi
39. aveva già insegnato a scrivere normalmente.
40. Fino a 12 anni vedevo ombre, contorni. Poi
41. una pallonata in pieno viso mi ha reso del
42. tutto cieco".
43. **E la sua sofferenza?**
44. "La cecità non mi ha scosso più di tanto. Mi
45. sono sempre sentito in debito con il mondo.
46. Fortunato. Felice".
47. **Anche prima di avere successo?**
48. "Anche quando suonavo al piano bar. Ho
49. dovuto rinunciare a giocare a pallone; ma
50. vado in bicicletta senza mani, scio, cavalco
51. sulla spiaggia. Mi sono gettato da 5 mila metri
52. col paracadute. Soprattutto, sono sempre
53. stato circondato da affetto. Ho avuto donne
54. che mi hanno molto amato".

Adattato da: < <http://www.corriere.it> >.
Accesso il: 31 ago. 2018.

68. Segnalare l'alternativa che riempie correttamente e rispettivamente gli spazi in bianco delle righe 12, 19, 21 e 38.

- (A) i miei – i suoi – mio – Mia
- (B) miei – suoi – il mio – La mia
- (C) i miei – loro – mio – La mia
- (D) miei – i loro – il mio – Mia
- (E) i miei – i loro – mio – Mia

69. Leggere le affermazioni che seguono.

- I - Andrea Bocelli si pente di non aver potuto crescere i figli.
- II - Andrea Bocelli ha vissuto l'infanzia in campagna.
- III- Andrea Bocelli ha imparato a scrivere con la nonna.

Quali sono d'accordo con il testo?

- (A) Soltanto la I.
- (B) Soltanto la II.
- (C) Soltanto la III.
- (D) Soltanto la II e la III.
- (E) La I, la II e la III.

70. Leggere le affermazioni che seguono riguardo all'intervista a Andrea Bocelli e segnare con **V** (vero) o **F** (falso), basandosi sul testo.

- () Bocelli è considerato cicciotto per essere un tenore.
- () La cecità di Bocelli è totale da quando è nato.
- () Bocelli riesce ad andare in bicicletta e a sciare.
- () Bocelli si lamenta che la cecità non gli ha permesso di conoscere il mondo.

La sequenza corretta per contrassegnare le parentesi, dall'alto in basso, è

- (A) F – F – V – F.
- (B) V – F – V – F.
- (C) F – V – F – V.
- (D) V – V – F – F.
- (E) F – F – V – V.

71. Segnalare l'alternativa che presenta una parola del testo seguita dalla sua corretta traduzione.

- (A) *tramonto* (riga 01) – amanhecer
- (B) *spiaggia* (riga 01) – montanha
- (C) *pantaloni* (riga 04) – sapatos
- (D) *gradini* (riga 27) – degraus
- (E) *donna* (riga 29) – esposa

72. Considerare le seguenti traduzioni rispetto a espressioni del testo.

- I - *Da piccolo* (riga 23) – Há pouco tempo
- II - *A pochi mesi* (righe 34-35) – Com poucos meses
- III- *Fino a 12 anni* (riga 40) – 12 anos atrás

Quali sono corrette?

- (A) Soltanto la I.
- (B) Soltanto la II.
- (C) Soltanto la III.
- (D) Soltanto la II e la III.
- (E) La I, la II e la III.

73. D'accordo con il senso che hanno nel testo, associare ognuna delle parole della prima colonna alla sua traduzione che si trova fra le parole della seconda colonna.

- | | |
|--------------------------------|-----------------|
| () <i>contadini</i> (riga 24) | 1. vizinhos |
| () <i>mietitura</i> (riga 24) | 2. colheita |
| () <i>pallonata</i> (riga 41) | 3. bofetada |
| | 4. agricultores |
| | 5. máquina |
| | 6. bolada |

La sequenza corretta per contrassegnare le parentesi, dall'alto in basso, è

- (A) 4 – 2 – 6.
- (B) 1 – 2 – 3.
- (C) 1 – 5 – 6.
- (D) 4 – 2 – 3.
- (E) 4 – 5 – 6.

74. La espressione *fin da subito* (riga 34) potrebbe essere sostituita mantenendo il senso che ha nel testo da

- (A) momentaneamente.
- (B) duramente.
- (C) immediatamente.
- (D) solamente.
- (E) veramente.

75. L'espressione *soprattutto* (riga 52) potrebbe essere sostituita mantenendo il senso che ha nel testo da

- (A) probabilmente.
- (B) tuttavia.
- (C) innanzitutto.
- (D) altrimenti.
- (E) piuttosto.